

JÄGER Pumpensumpfschächte

Die wirtschaftliche
Alternative zur Ortbetonlösung



- glatte Sichtbetonoberfläche
- kein Schalungsaufwand
- einfacher Anschluss
- WU-Beton aus einem Guss

JÄGER
BETONTEILE

Der Pumpensumpfschacht von JÄGER aus WU-Beton mit Anschlussbewehrung und Arbeitsfugenband, gefertigt aus einem Guss.



Vorteile

- Pumpensumpf als Betonfertigteile erspart den Schalenaufwand
- Wasserdichte Betonqualität
- Löst das Problem der kritischen Baustellenfuge am Übergang vom Schacht zur Bodenplatte.
- Dauerhafter Verbund und Dichtigkeit durch integrierte Anschlussbewehrung und Fugenband
- Lieferung aus Lagervorrat kurzfristig möglich
- Weitere Anschlüsse, Sonderanfertigungen und Schachtabdeckungen auf Anfrage erhältlich

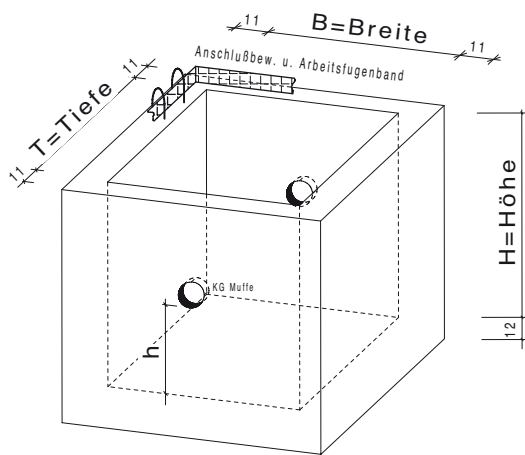

Pumpensumpfschächte Maße

Innenmaße cm	Höhen cm	h cm	Gewicht kg
60 x 60	60	40	675
80 x 80	80	50	1140
80 x 80	100	50	1350
100 x 100	80	50	1465
100 x 100	100	50	1740
120 x 120	80	50	1785
120 x 120	100	50	2140

Lieferumfang: Pumpensumpf mit vier Dichtungen für Doppelmuffe DN 100 und 1 KG-Deckel.

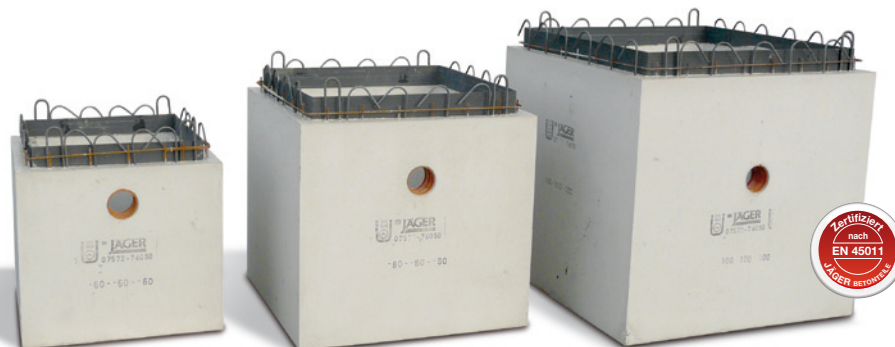

JÄGER

BETONTEILE

Bernhard Jäger Betonwerk GmbH & Co. KG
 Donaustraße 3
 88512 Mengen
 Telefon 07572-7605-0
 Telefax 07572-7605-33

www.jaeger-beton.de
info@jaeger-beton.de